

BS-580/L ΦΑΡΟΣ 230V ΜΕ LED ΜΕΓΑΛΗΣ ΙΣΧΥΟΣ



ΤΕΧΝΙΚΑ ΧΑΡΑΚΤΗΡΙΣΤΙΚΑ

ΤΑΣΗ ΤΡΟΦΟΔΟΣΙΑΣ	220-240V AC/50-60Hz
ΜΕΓΙΣΤΗ ΚΑΤΑΝΑΛΩΣΗ ΙΣΧΥΟΣ	0.95W / 2VA
ΦΩΤΕΙΝΗ ΠΗΓΗ	1 LED μεγάλης ισχύος
ΒΑΘΜΟΣ ΠΡΟΣΤΑΣΙΑΣ ΠΕΡΙΒΛΗΜΑΤΟΣ	IP20
ΚΑΤΑΣΚΕΥΑΖΕΤΑΙ ΣΥΜΦΩΝΑ ΜΕ	EN 50130-4 , EN 61000-6-3
ΠΕΡΙΟΧΗ ΘΕΡΜΟΚΡΑΣΙΑΣ ΛΕΙΤΟΥΡΓΙΑΣ	0 με 60 °C
ΥΛΙΚΟ ΚΑΤΑΣΚΕΥΗΣ	ABS/PC, PC
ΣΧΕΤΙΚΗ ΥΓΡΑΣΙΑ	Μέχρι 95%
ΕΞΩΤΕΡΙΚΕΣ ΔΙΑΣΤΑΣΕΙΣ	∅ 100 x 75mm
ΤΥΠΙΚΟ ΒΑΡΟΣ	200gr.
ΕΓΓΥΗΣΗ	2 χρόνια

Ευχαριστούμε που επιλέξατε ένα Ελληνικό προϊόν της Olympia Electronics "ΠΙΣΤΕΥΟΥΜΕ ΣΤΗΝ ΕΛΛΑΔΑ - ΠΑΡΑΓΟΥΜΕ ΣΤΗΝ ΕΛΛΑΔΑ"

ΓΕΝΙΚΑ

Το BS-580/L είναι μέσο ένδειξης που δίνει οπτική σήμανση με τον φωτεινό επαναλήπτη που διαθέτει. Μπορεί να συνεργαστεί με οποιαδήποτε ελεγκτική διάταξη με έξοδο 230VAC.

Η τοποθέτηση γίνεται σε ύψος 2-3 μέτρα από το δάπεδο μέσα σε κλειστούς ή σε ανοιχτούς χώρους με προστασία απο τη βροχή.

ΕΓΚΑΤΑΣΤΑΣΗ

1. Περιστρέψτε προς τα αριστερά και αφαιρέστε το κόκκινο διαφανές πλαστικό της συσκευής.
2. Αφαιρέστε το λευκό πλαστικό με την βιδωμένη πλακέτα.
3. Περάστε το καλώδιο τροφοδοσίας από την οπή διέλευσης της πλαστικής βάσης. Στην συνέχεια, στερεώστε την βάση με τα υλικά στήριξης.
4. Συνδέστε το καλώδιο τροφοδοσίας στην κλέμμα.
5. Επανατοποθετήστε τα μέρη που αφαιρέθηκαν στα προηγούμενα βήματα και η συσκευή είναι έτοιμη να λειτουργήσει.

Διάγραμμα σύνδεσης

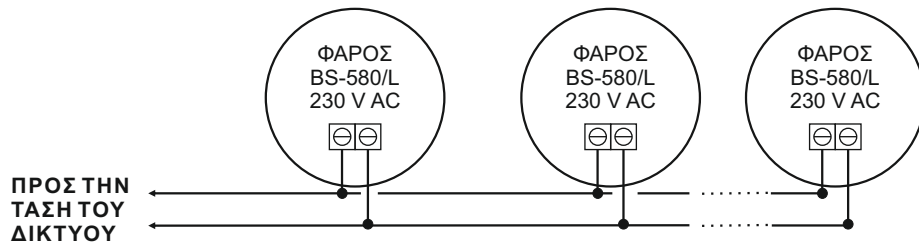

Διαστασιολόγιο

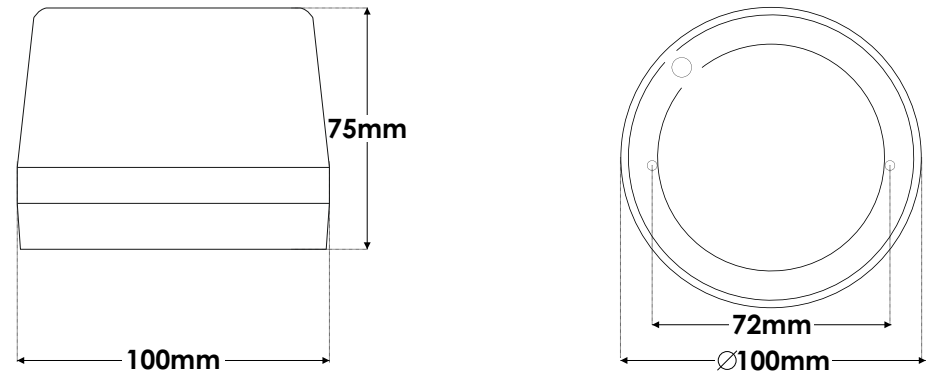

Η Olympia Electronics εγγυάται την ποιότητα, την κατάσταση και τη λειτουργία των εμπορευμάτων. Η περίοδος της εγγύησης καθορίζεται στον επίσημο κατάλογο της Olympia Electronics, αλλά και στο τεχνικό φυλλάδιο που συνοδεύει κάθε προϊόν. Η παρούσα εγγύηση παύει να ισχύει, αν ο αγοραστής δεν ακολουθεί τις τεχνικές οδηγίες που περιλαμβάνονται στα επίσημα έγγραφα που δόθηκαν από την Olympia Electronics ή αν ο αγοραστής τροποποιήσει τα αγαθά που παρέχονται ή κάνει οποιαδήποτε επισκευή ή την εκ νέου ρύθμιση που γίνεται από τρίτο πρόσωπο, εκτός και αν η Olympia Electronics έχει πλήρως συμφωνήσει με αυτά, γραπτώς. Τα προϊόντα που έχουν υποστεί βλάβη μπορούν να επιστραφούν στις εγκαταστάσεις της εταιρίας μας για επιδιόρθωση ή αντικατάσταση, αρκεί να ισχύει η περίοδος της εγγύησης. Η Olympia Electronics διατηρεί το δικαίωμα να επισκευάσει ή να αντικαταστήσει τα επιστρεφόμενα εμπορεύματα και να χρεώσει ή όχι τον αγοραστή, ανάλογα με την αιτία της βλάβης. Η Olympia Electronics διατηρεί το δικαίωμα να χρεώσει ή όχι στον αγοραστή το κόστος μεταφοράς.

ΚΕΝΤΡΙΚΑ

72° χλμ. Π.Ε.Ο. Θεσσαλονίκης-Κατερίνης
Τ.Κ. 60300 Τ.Θ.06 Αιγίνιο Πιερίας Ελλάς
www.olympia-electronics.com
info@olympia-electronics.gr

BS-580/L ΦΑΡΟΣ 230V ΜΕ LED ΜΕΓΑΛΗΣ ΙΣΧΥΟΣ



ΤΕΧΝΙΚΑ ΧΑΡΑΚΤΗΡΙΣΤΙΚΑ

ΤΑΣΗ ΤΡΟΦΟΔΟΣΙΑΣ	220-240V AC/50-60Hz
ΜΕΓΙΣΤΗ ΚΑΤΑΝΑΛΩΣΗ ΙΣΧΥΟΣ	0.95W / 2VA
ΦΩΤΕΙΝΗ ΠΗΓΗ	1 LED μεγάλης ισχύος
ΒΑΘΜΟΣ ΠΡΟΣΤΑΣΙΑΣ ΠΕΡΙΒΛΗΜΑΤΟΣ	IP20
ΚΑΤΑΣΚΕΥΑΖΕΤΑΙ ΣΥΜΦΩΝΑ ΜΕ	EN 50130-4 , EN 61000-6-3
ΠΕΡΙΟΧΗ ΘΕΡΜΟΚΡΑΣΙΑΣ ΛΕΙΤΟΥΡΓΙΑΣ	0 με 60 °C
ΥΛΙΚΟ ΚΑΤΑΣΚΕΥΗΣ	ABS/PC, PC
ΣΧΕΤΙΚΗ ΥΓΡΑΣΙΑ	Μέχρι 95%
ΕΞΩΤΕΡΙΚΕΣ ΔΙΑΣΤΑΣΕΙΣ	∅ 100 x 75mm
ΤΥΠΙΚΟ ΒΑΡΟΣ	200gr.
ΕΓΓΥΗΣΗ	2 χρόνια

Ευχαριστούμε που επιλέξατε ένα Ελληνικό προϊόν της Olympia Electronics
"ΠΙΣΤΕΥΟΥΜΕ ΣΤΗΝ ΕΛΛΑΔΑ - ΠΑΡΑΓΟΥΜΕ ΣΤΗΝ ΕΛΛΑΔΑ"

ΓΕΝΙΚΑ

Το BS-580/L είναι μέσο ένδειξης που δίνει οπτική σήμανση με τον φωτεινό επαναλήπτη που διαθέτει. Μπορεί να συνεργαστεί με οποιαδήποτε ελεγκτική διάταξη με έξοδο 230V AC.

Η τοποθέτηση γίνεται σε ύψος 2-3 μέτρα από το δάπεδο μέσα σε κλειστούς ή σε ανοιχτούς χώρους με προστασία απο τη βροχή.

ΕΓΚΑΤΑΣΤΑΣΗ

1. Περιστρέψτε προς τα αριστερά και αφαιρέστε το κόκκινο διαφανές πλαστικό της συσκευής.
2. Αφαιρέστε το λευκό πλαστικό με την βιδωμένη πλακέτα.
3. Περάστε το καλώδιο τροφοδοσίας από την οπή διέλευσης της πλαστικής βάσης. Στην συνέχεια, στερεώστε την βάση με τα υλικά στήριξης.
4. Συνδέστε το καλώδιο τροφοδοσίας στην κλέμμα.
5. Επανατοποθετήστε τα μέρη που αφαιρέθηκαν στα προηγούμενα βήματα και η συσκευή είναι έτοιμη να λειτουργήσει.

Διάγραμμα σύνδεσης

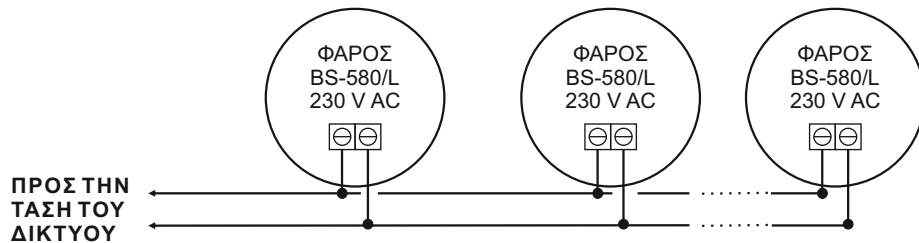

Διαστασιολόγιο

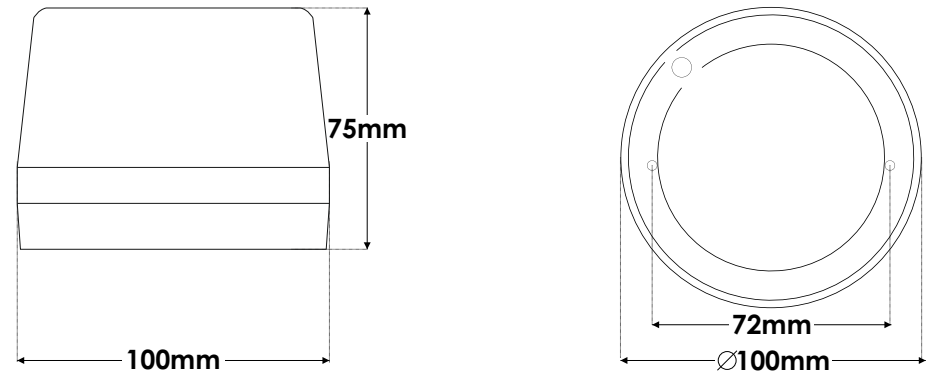

Η Olympia Electronics εγγυάται την ποιότητα, την κατάσταση και τη λειτουργία των εμπορευμάτων. Η περίοδος της εγγύησης καθορίζεται στον επίσημο κατάλογο της Olympia Electronics, αλλά και στο τεχνικό φυλλάδιο που συνοδεύει κάθε προϊόν. Η παρούσα εγγύηση παύει να ισχύει, αν ο αγοραστής δεν ακολουθεί τις τεχνικές οδηγίες που περιλαμβάνονται στα επίσημα έγγραφα που δόθηκαν από την Olympia Electronics ή αν ο αγοραστής τροποποιήσει τα αγαθά που παρέχονται ή κάνει οποιαδήποτε επισκευή ή την εκ νέου ρύθμιση που γίνεται από τρίτο πρόσωπο, εκτός και αν η Olympia Electronics έχει πλήρως συμφωνήσει με αυτά, γραπτώς. Τα προϊόντα που έχουν υποστεί βλάβη μπορούν να επιστραφούν στις εγκαταστάσεις της εταιρίας μας για επιδιόρθωση ή αντικατάσταση, αρκεί να ισχύει η περίοδος της εγγύησης. Η Olympia Electronics διατηρεί το δικαίωμα να επισκευάσει ή να αντικαταστήσει τα επιστρεφόμενα εμπορεύματα και να χρεώσει ή όχι τον αγοραστή, ανάλογα με την αιτία της βλάβης. Η Olympia Electronics διατηρεί το δικαίωμα να χρεώσει ή όχι στον αγοραστή το κόστος μεταφοράς.

ΚΕΝΤΡΙΚΑ

72° χλμ. Π.Ε.Ο. Θεσσαλονίκης-Κατερίνης
Τ.Κ. 60300 Τ.Θ.06 Αιγίνιο Πιερίας Ελλάς
www.olympia-electronics.com
info@olympia-electronics.gr