

TECHNISCHE DATEN DES LED-MODULS	
ZLD-34/24V/ADR/EM	
Hersteller	Olympia Electronics S.A.
Modellnummer	1211153
Spannungsbereich	8.5-10.5V DC
Nennleistung	1400mW
Verbindungen	Keine reversible Verbindung zwischen der Hauptplatine und dem LED-Modul
Gehäusetemperatur	Maximal 45 °C auf der gesamten Leiterplatte



Das Leuchtmittel des Produktes darf nur vom Hersteller, oder von einem qualifizierten Fachmann ausgetauscht werden.

WICHTIG! Das Leuchtmittel darf nicht vom Endverbraucher ausgetauscht werden.

Anmerkung: LED = Light Emitting Diode (Leuchtdiode)
Erläuterungen zu den Kennzeichnungen auf dem Produktetikett:

Z: Zentralversorgung

1: Dauerschaltung (*)

C: Inhibitmodus enthalten

G: Von innen beleuchtetes Rettungszeichen

GARANTIE

Olympia Electronics garantiert die Qualität, den Zustand und die gute Funktionsfähigkeit der Ware. Die Garantiezeit wird im offiziellen Katalog von Olympia Electronics, sowie in den jedem Produkt beiliegenden technischen Datenblättern, angegeben.

Die Garantie ist ungültig wenn:

-der Verbraucher nicht die Gebrauchsanweisungen folgt.

-der Verbraucher selbst das Produkt umbaut und ändert.

-eine dritte Person, außer den Technikern von Olympia Electronics, das Produkt repariert ohne die schriftliche Genehmigung des Herstellers.

Defekte Produkte können innerhalb der Garantiezeit zur Reparatur oder zum Austausch an unsere Firmenadresse eingesandt werden. Olympia Electronics behält sich das Recht vor, eingesandte Ware zu reparieren oder zu ersetzen und dies dem Käufer je nach Ursache des Schadens in Rechnung zu stellen. Olympia Electronics behält sich ebenfalls das Recht vor, dem Käufer die Transportkosten zu berechnen.

Notleuchten werden von Olympia Electronics erst dann ersetzt, wenn sich dies durch unsere technische Abteilung als notwendig erweist. Im Falle des Ersatzes einer defekten Notleuchte werden weder die Kosten für die Entfernung des fehlerhaften Produktes noch die Kosten für die Installation des neuen Produktes von Olympia Electronics übernommen. Und dies weil die Installation des gekauften Produktes nicht Teil der zwischen den Verkäufer und den Verbraucher vereinbarten vertraulichen Verpflichtungen ist.

FIRMENSITZ

72 km Umgehungsstraße Thessaloniki – Katerini, PLZ 60300,

Postfach 06 Eginio Pierias Griechenland

www.olympia-electronics.gr

info@olympia-electronics.gr



**ADRESSIERBARE RETTUNGSZEICHENLEUCHE
FÜR DAS LPS SYSTEM GR-8600**



TECHNISCHE DATEN (zu den technischen Daten der LED siehe Seite 4)	
ZLD-34/24V/ADR/EM	
Versorgungsspannung	15-30V DC
Maximale Leistungsaufnahme	1.8W
Intensität der Lichtquelle	175lm
Schutzart	IP40
Hergestellt nach	EN 60598-1, EN 60598-2-22, EN 55015, EN 61547
Geeignete Umgebungstemperatur	-30 bis 50 °C
Relative Luftfeuchtigkeit	Bis zu 95%
Material	Aluminum, Acryl Platte, ABS/PC
Abmessungen (LxBxH)	350x242x38mm
Gewicht	990 gr.
Garantie	3 Jahre

**Vielen Dank für Ihr Vertrauen in unsere Produkte
Olympia Electronics – Europäischer Hersteller**

ALLGEMEIN

- Die Installation, Wartung und Prüfung der Leuchte darf nur von Fachpersonal durchgeführt werden.
- Die Leuchte kann nur an der Zentrale GR-8600 durch die ADR-Leitung, angeschlossen werden.
- Vor der Installation muß die IP-Adresse der Leuchte eingegeben werden. Um sie zu ad-

ressieren bitte Anweisungen auf Seite 3 folgen.

ADRESSENBETRIEB

Für die adressierbare Funktion und für die maximale Anzahl der Leuchten die an der Zentrale angeschlossen werden können, bitte lesen Sie dafür das Installationshandbuch der Zentrale.

INSTALLATIONSANWEISUNGEN

ELEKTROANSCHLUSS

- Zum Öffnen der Leuchte muss man die Löse-Einrasttaste drücken, die Leuchte nach rechts und nach unten ziehen.
- Das Stromkabel durch die Kabeleinführung einführen und wie in der Abbildung anschließen. (Bitte auf die Polarität achten).
- Die Leuchte nach oben in die Basis drücken und nach links schieben. Wenn die Löse-Einrasttaste erscheint, ist die Leuchte sicher installiert.

- Schließen Sie die Leuchte an die Netzspannung wieder an (siehe Handbuch der GR-8600).

Vertikale Wandmontage (optional)

Die Halterung vertikal an die Wand (Seite 4) anbringen und die entsprechenden Schritte zum Anschluss an das Stromnetz durchführen.

Parallele einseitige Wandmontage

Bitte installieren Sie die Metallbasis an die Wand (Seite 2) und führen dann die entsprechenden Schritte zum Anschluss an das Stromnetz durch.

Deckenmontage

Die Halterung an die Decke (Seite 2) anbringen und die entsprechenden Schritte zum Anschluss an das Stromnetz durchführen.

Hängende Deckenmontage (optional)

Die Halterung (Rohr) an die Decke montieren (Seite 3) und die entsprechenden Schritte zum Anschluss an das Stromnetz durchführen.

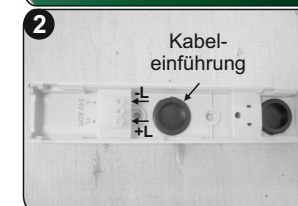

VERSCHIEDENE MONTAGEARTEN

VERTIKALE WANDMONTAGE

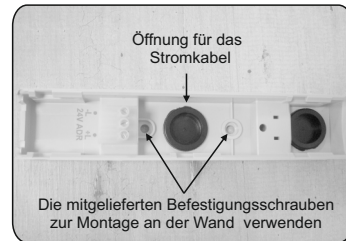
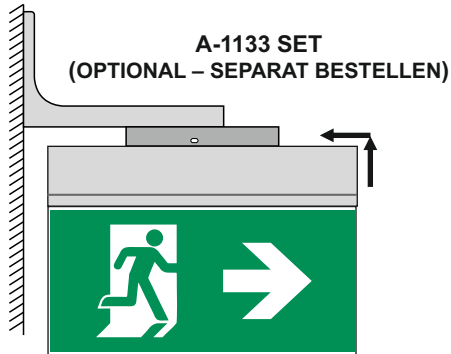

WANDMONTAGE (einseitige Leuchte)

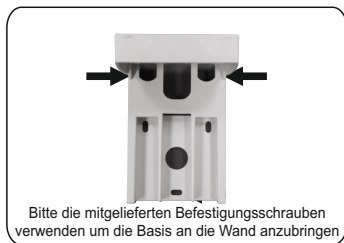

A-1134 SET
(IN DER VERPACKUNG ENTHALTEN)

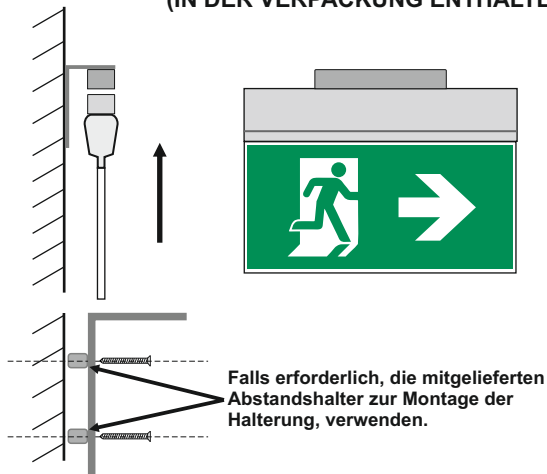

DECKENMONTAGE

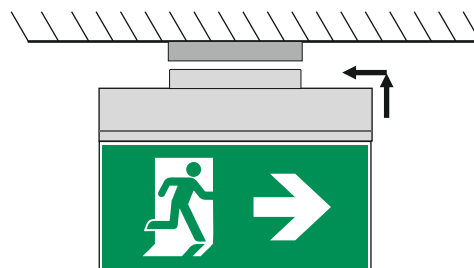
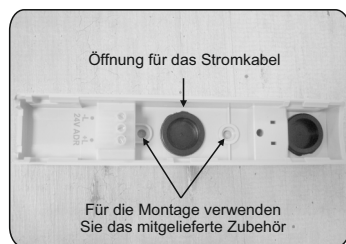

HÄNGENDE DECKENMONTAGE

HINWEIS!!
Den Abstand der Befestigungslöcher messen und entsprechende Löcher bohren. Die Plastikdübel verwenden und die Halterung mit den Befestigungsschrauben anbringen.

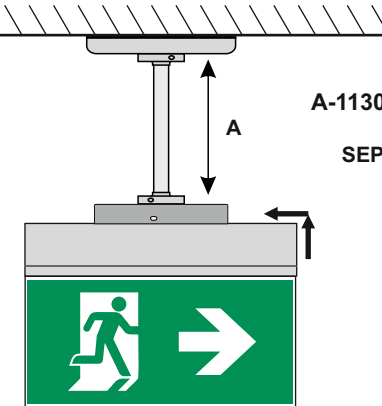
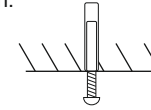

A-1130, A-1131, A-1132 SET
(OPTIONAL - SEPARAT BESTELLEN)

	Rohr
A-1130	A=1m
A-1131	A=0.5m
A-1132	A=0.25m

Adressierungsprozess

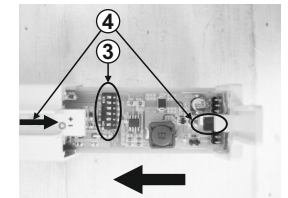
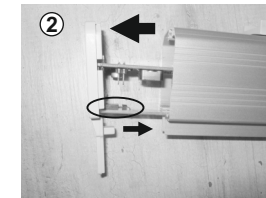
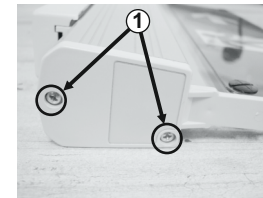

1. Lösen Sie die 2 Schrauben.
2. Ziehen Sie die Platine vorsichtig heraus und entfernen Sie das Kennzeichnungspanel. Schieben Sie den LED-Streifen nach rechts sodass Sie Zugriff zu den Dip-Switch Schalter haben.
3. Stellen Sie die Adresse, gemäß den folgenden Optionen, ein.
4. Schieben Sie den LED-Streifen vorsichtig nach rechts, um ihn mit der entsprechenden Klemmleiste zu verbinden. Die Platine und den LED-Streifen wieder einschieben und das Kennzeichnungspanel montieren.
5. Ziehen Sie die Schrauben, die in Schritt 1 entfernt wurden, wieder an.
VORSICHT!! Drehmoment 0,25Nm.

Adresse	Dip-Switch	Adresse	Dip-Switch	Adresse	Dip-Switch	Adresse	Dip-Switch
1	ON	11	ON	21	ON	31	ON
2	ON	12	ON	22	ON	32	ON
3	ON	13	ON	23	ON		
4	ON	14	ON	24	ON		
5	ON	15	ON	25	ON		
6	ON	16	ON	26	ON		
7	ON	17	ON	27	ON		
8	ON	18	ON	28	ON		
9	ON	19	ON	29	ON		
10	ON	20	ON	30	ON		