

ΣΤΕΓΑΝΑ ΑΥΤΟΕΛΕΓΧΟΜΕΝΑ ΦΩΤΙΣΤΙΚΑ ΑΣΦΑΛΕΙΑΣ ΟΡΟΦΗΣ ΜΗ ΣΥΝΕΧΟΥΣ ΛΕΙΤΟΥΡΓΙΑΣ



ΤΕΧΝΙΚΑ ΧΑΡΑΚΤΗΡΙΣΤΙΚΑ (για χαρακτηριστικά των LED δείτε στη σελίδα 6)

	GR-490/WP	GR-491/WP	GR-492/WP	GR-493/WP
ΤΑΣΗ ΤΡΟΦΟΔΟΣΙΑΣ	220-240V AC / 50-60Hz			
ΜΕΓΙΣΤΗ ΚΑΤΑΝΑΛΩΣΗ ΙΣΧΥΟΣ	3,9W / 4,4VA			
ΜΠΑΤΑΡΙΑ (Ni-Mh)	4,8V/1,2 Ah			
ΠΡΟΣΤΑΣΙΑ ΜΠΑΤΑΡΙΑΣ	Από υπερφόρτιση και πλήρη αποφόρτιση			
ΕΝΔΕΙΞΕΙΣ	Ενδεικτικό LED Φόρτισης , σφάλματος λάμπας, σφάλματος μπαταρίας / Επαφή Ελέγχου (Test)			
ΧΡΟΝΟΣ ΦΟΡΤΙΣΗΣ	24 ώρες			
ΕΛΑΧΙΣΤΗ ΑΥΤΟΝΟΜΙΑ	1,5 ώρες		3 ώρες	
ΠΗΓΗ ΦΩΤΟΣ	1 λευκό LED ισχύος			
ΦΩΤΕΙΝΟΤΗΤΑ ΕΦΕΔΡΙΑΣ	280lm		140lm	
ΒΑΘΜΟΣ ΠΡΟΣΤΑΣΙΑΣ ΠΕΡΙΒΛΗΜΑΤΟΣ	IP65			
ΚΑΤΑΣΚΕΥΑΖΕΤΑΙ ΣΥΜΦΩΝΑ ΜΕ	EN 60598-1, EN 60598-2-22, EN 55015, EN 61547, EN 61000-3-2, EN 61000-3-3			
ΠΕΡΙΟΧΗ ΘΕΡΜΟΚΡΑΣΙΑΣ ΛΕΙΤΟΥΡΓΙΑΣ	5 έως 40 °C			
ΣΧΕΤΙΚΗ ΥΓΡΑΣΙΑ	μέχρι 95%			
ΥΛΙΚΟ ΚΑΤΑΣΚΕΥΗΣ	ABS/PC, PC			
ΕΞΩΤΕΡΙΚΕΣ ΔΙΑΣΤΑΣΕΙΣ	158 x 158 x 60,4mm (χωρίς στεφάνι)-195 x 195 x 60,4 (με στεφάνι)			
ΤΥΠΙΚΟ ΒΑΡΟΣ	576gr.			
ΕΓΓΥΗΣΗ	3 χρόνια (1 χρόνο για την μπαταρία)			

Ευχαριστούμε που επιλέξατε ένα Ελληνικό προϊόν της Olympia Electronics “ΠΙΣΤΕΥΟΥΜΕ ΣΤΗΝ ΕΛΛΑΔΑ - ΠΑΡΑΓΟΥΜΕ ΣΤΗΝ ΕΛΛΑΔΑ”.

ΓΕΝΙΚΑ

Τα φωτιστικά αυτού του τύπου χρησιμοποιούνται σε εσωτερικούς χώρους (τα 40°C) όπου είναι απαραίτητος ο φωτισμός ασφαλείας. Τα φωτιστικά GR-490/WP και GR-492/WP είναι κατάλληλα για φωτισμό διαδρόμων ενώ τα GR-491/WP και GR-493/WP για φωτισμό ανοιχτής περιοχής. Κάθε φωτιστικό πρέπει να συνδέεται μόνιμα στο δίκτυο. Κατά την κανονική λειτουργία του φορτίζεται η μπαταρία. Σε κάθε διακοπή της τάσης τροφοδοσίας το φωτιστικό τίθεται αυτόματα σε εφεδρική λειτουργία, ανάβοντας το LED φωτισμού από την μπαταρία του. Όταν επανέλθει η τάση δικτύου επιστρέφει στην κανονική λειτουργία του.

ΕΓΚΑΤΑΣΤΑΣΗ

Για την εγκατάσταση του φωτιστικού ακολουθήστε την διαδικασία εγκατάστασης όπως περιγράφεται στη σελίδα 3.

Φόρτιση της Μπαταρίας

Η φόρτιση της μπαταρίας είναι τελείως ελεγχόμενη από επεξεργαστή και προστατεύεται από πλήρη εκφόρτιση και υπερφόρτιση.

Διακοπή της Μπαταρίας

Το φωτιστικό τίθεται σε αυτή τη λειτουργία όταν η τάση δικτύου απουσιάζει και η μπαταρία έχει χάσει την ενέργειά της. Κατά τη διάρκεια αυτής της λειτουργίας το φωτιστικό βρίσκεται στην

κατάσταση αδράνειας και η κατανάλωση της μπαταρίας είναι αμελητέα, για να προστατεύεται από βαθιά εκφόρτιση.

Χειροκίνητος Έλεγχος

Αυτός ο έλεγχος γίνεται με τη χρήση της κάρτας A-1900 όπως περιγράφεται στη σελίδα 6. Η φωτεινή πηγή και το κύκλωμα εφεδρείας της συσκευής ελέγχονται. Για να πραγματοποιηθεί ο έλεγχος θα πρέπει να υπάρχει τροφοδοσία από το δίκτυο και η μπαταρία να είναι συνδεδεμένη. Κατά τη διάρκεια του ελέγχου το ενδεικτικό LAMP TEST θα αναβοσβήσει.

Χειροκίνητος Έλεγχος Αυτονομίας

Ο έλεγχος αυτός πραγματοποιείται κρατώντας σταθερά την κάρτα A-1900 για 5 με 10 δευτερόλεπτα. Για να πραγματοποιηθεί πρέπει να υπάρχει τροφοδοσία δικτύου και η μπαταρία να είναι συνδεδεμένη και πλήρως φορτισμένη. Το φωτιστικό εισέρχεται σε κατάσταση εφεδρείας, το ενδεικτικό CHARGE σβήνει και το ενδεικτικό BAT. FAULT αναβοσβήνει. Ο έλεγχος πραγματοποιείται μέχρι να αποφορτιστεί πλήρως η μπαταρία. Αν στο τέλος του ελέγχου η αυτονομία είναι χαμηλή τότε το ενδεικτικό BAT. FAULT θα αναψει. Αν υπάρχει το επιθυμητό αποτέλεσμα στον έλεγχο τότε το φωτιστικό εισέρχεται σε κατάσταση φόρτισης και το ενδεικτικό CHARGE αναβοσβήνει συνεχώς μέχρι να φορτιστεί η μπαταρία πλήρως.

Αυτόματος Έλεγχος Λειτουργίας

Περιλαμβάνει ό,τι ακριβώς και ο χειροκίνητος αλλά εκτελείται αυτόματα κάθε 15 ημέρες. Για να πραγματοποιηθεί θα πρέπει να υπάρχει τροφοδοσία από το δίκτυο και η μπαταρία να είναι συνδεδεμένη.

Αυτόματος Έλεγχος Αυτονομίας

Ο Έλεγχος αυτός μετρά την αυτονομία της εφεδρικής λειτουργίας της συσκευής. Ο έλεγχος αυτός εκτελείται αυτόματα κάθε 6 μήνες. Για να πραγματοποιηθεί, θα πρέπει να υπάρχει τροφοδοσία στο δίκτυο και η μπαταρία να είναι συνδεδεμένη και πλήρως φορτισμένη. Αν η μπαταρία δεν είναι πλήρως φορτισμένη, τότε ο έλεγχος αναβάλλεται έως ότου φορτιστεί πλήρως. Αν, κατά τη διάρκεια του ελέγχου, η αυτονομία είναι μικρότερη της ονομαστικής, τότε το Ενδεικτικό σφάλματος μπαταρίας ανάβει συνεχώς και η μπαταρία πρέπει να αντικατασταθεί.

Κατάσταση Εφεδρικής Λειτουργίας

Η διάρκεια της αυτονομίας της μπαταρίας κατά την εφεδρική λειτουργία πρέπει να είναι τουλάχιστον αυτή που αναγράφεται στα τεχνικά χαρακτηριστικά. Κατά τη διάρκεια της εφεδρικής λειτουργίας εκτελείται ταυτόχρονα και έλεγχος των LED φωτισμού.

Μηδενισμός Σφαλμάτων

Κρατώντας μπροστά από την ένδειξη TEST, την κάρτα A-1900 για 10 έως 15 δευτερόλεπτα και στη συνέχεια απομακρύνωντάς την, μπορούμε να σβήσουμε όλα τα καταγεγραμμένα σφάλματα, που φαίνονται στα ενδεικτικά LED. Έπειτα το φωτιστικό τίθεται και πάλι σε κανονική λειτουργία.

ΠΡΟΣΟΧΗ!!!

1. Κάθε εργασία εγκατάστασης, συντήρησης ή ελέγχου, πρέπει να γίνεται από εξειδικευμένο προσωπικό.
2. Η συσκευή πρέπει να συνδέεται στο δίκτυο μέσω ασφάλειας ανάλογης με το συνολικό φορτίο ισχύος της γραμμής.
3. Αν πρέπει να αντικατασταθεί η μπαταρία ή η φωτεινή πηγή, θα πρέπει να γίνει από τον κατασκευαστή ή από εξουσιοδοτημένο τεχνικό.
4. Σε περίπτωση που το φωτιστικό πρέπει να αποσυνδεθεί από το δίκτυο για διάστημα μεγαλύτερο των 2 μηνών, η μπαταρία πρέπει να αποσυνδεθεί, αφαιρώντας τον σύνδεσμο της μπαταρίας από την αντίστοιχη υποδοχή.

5. **Δεν επιτρέπεται η απορρίψη των μπαταριών σε κοινούς κάδους απορριμάτων, αλλά πρέπει να απορρίπτονται μόνο στα ειδικά σημεία ανακύκλωσής τους. Μην τις πετάξετε στη φωτιά.**



Καταστάσεις ενδεικτικών Led (με συνδεδεμένο το δίκτυο):

Charge (Ενδεικτικό κατάστασης φόρτισης)

Αναμμένο: Πλήρως φορτισμένη μπαταρία.

Σβηστό: Δεν φορτίζεται η μπαταρία ή είναι ασύνδετη.

Αναβοσβήνει: Φόρτιση της μπαταρίας.

Lamp Fault (Ενδεικτικό σφάλματος των LED φωτισμού)

Αναμμένο: Εσφαλμένη λειτουργία των LED φωτισμού.

Σβηστό: Κανονική λειτουργία των LED φωτισμού.

Αναβοσβήνει: Πραγματοποιείται έλεγχος λειτουργίας.

Battery Fault (Ενδεικτικό αυτονομίας)

Σβηστό: Δεν υπάρχει πρόβλημα αυτονομίας

Αναμμένο: (με αναμμένο το ενδεικτικό Charge): Υπάρχει πρόβλημα λόγω χαμηλής χωρητικότητας της μπαταρίας (η μπαταρία πρέπει να αντικατασταθεί).

Αναβοσβήνει: (με σβηστό το ενδεικτικό Charge): Πραγματοποιείται έλεγχος αυτονομίας.

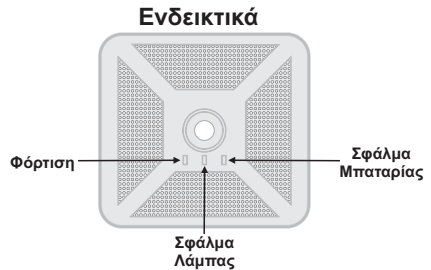

ΟΔΗΓΙΕΣ ΕΓΚΑΤΑΣΤΑΣΗΣ

①

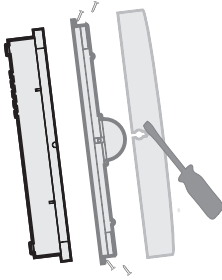

②

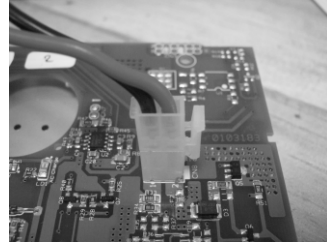

③

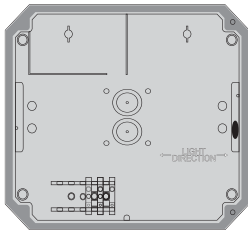

Οπή
εισόδου
καλωδίου

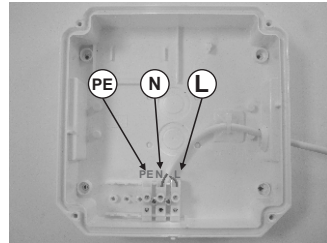

Αρχική εγκατάσταση

1. Αποσπάστε το αντανακλαστικό πιέζοντας με ένα ίσιο κατασαβίδι. Στη συνέχεια ξεβιδώστε τις βίδες χωρίς να τις αφαιρέσετε και αποσπάστε το κρύσταλλο.
2. Τοποθετήστε τον σύνδεσμο της μπαταρίας στην αντίστοιχη υποδοχή στην πλακέτα.
3. Τοποθετήστε το πώμα και κάνετε μια τρύπα στο κέντρο χρησιμοποιώντας ένα μικρό κατασαβίδι. Περάστε το κυλινδρικό καλώδιο τροφοδοσίας μέσα από το πώμα (Αν χρειαστεί να μπουν τα καλώδια σε άλλη θέση αφαιρέστε το πλαστικό από την οπή και τοποθετήστε το δεύτερο περιλαμβανόμενο πώμα). Συνδέστε τα καλώδια όπως δείχνει η φωτογραφία. Τοποθετήστε τον παρεχόμενο σφιγκτήρα για την ασφαλή στερέωση των καλωδίων.
4. Επανατοποθετήστε το κρύσταλλο και σφίξτε τις 4 βίδες σταδιακά μέχρι 0,9 N*m. Προτείνεται η στήριξη των βιδών να γίνει εναλλάξ από τη μία πλευρά στην άλλη.

ΣΗΜΕΙΩΣΗ!! Μετά την εγκατάσταση θα πρέπει να τροφοδοτήσετε τη συσκευή για 24 ώρες τουλάχιστον για πλήρη την φόρτιση της μπαταρίας, ώστε να αποδώσει την ονομαστική αυτονομία.

GR-490/WP, GR-492/WP

Φωτισμός
διαδρόμου

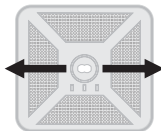

ΠΡΟΣΟΧΗ!!!

Κατά την εγκατάσταση ακολουθήστε αυτή την κατεύθυνση του φωτός.

GR-491/WP, GR-493/WP

Φωτισμός
ανοιχτής
περιοχής



ΧΩΝΕΥΤΗ ΤΟΠΟΘΕΤΗΣΗ ΤΟΥ ΦΩΤΙΣΤΙΚΟΥ ΣΕ ΨΕΥΔΟΡΟΦΗ

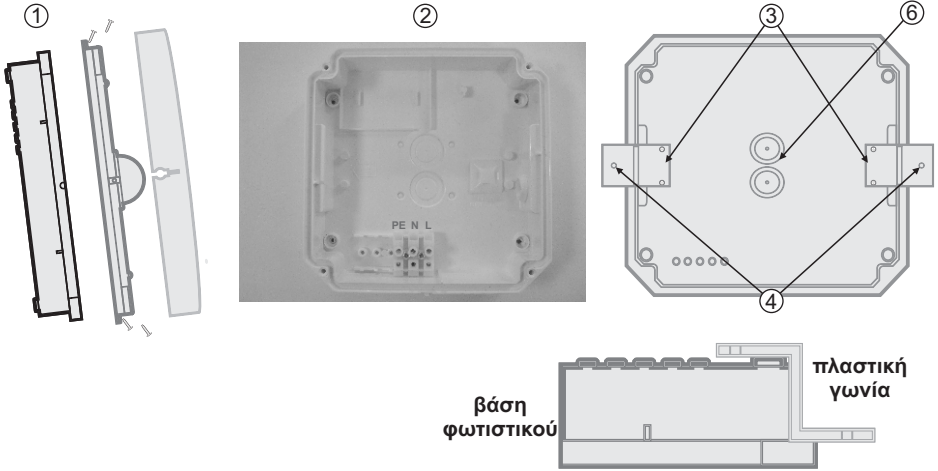

**Απαιτείται άνοιγμα
στην οροφή 14,5*14,5cm**

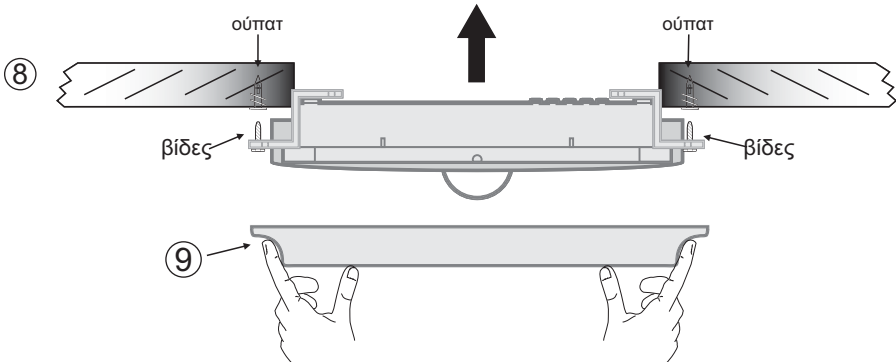

1. Αποσπάστε το αντανακλαστικό πιέζοντας με ένα ίσιο κατασαβίδι. Στη συνέχεια ξεβιδώστε τις βίδες χωρίς να τις αφαιρέσετε και αποσπάστε το κρύσταλλο.
2. Καλύψτε την τρύπα με το πώμα ανάποδα.
3. Βιδώστε στη βάση του φωτιστικού τις 2 παρεχόμενες πλαστικές γωνίες με τις 4 βίδες.
4. Σημαδέψτε στην οροφή τις 2 τρύπες που βρίσκονται στις γωνίες.
5. Βιδώστε τα 2 παρεχόμενα ούπατ στις σημαδεμένες τρύπες της οροφής.
6. Τρυπήστε τη βάση σε ένα από τα δύο σημεία που επιθυμείτε να περαστεί το καλώδιο. Ακολουθείστε το βήμα 3 των οδηγιών εγκατάστασης.
7. Επανατοποθετήστε τα εξαρτήματα που αποσπάσατε στο βήμα 1.
8. Βιδώστε το φωτιστικό στην οροφή με τις παρεχόμενες βίδες που θα στερεωθούν στα ούπατ.
9. Για να καλύψετε τις γωνίες κουμπώστε το παρεχόμενο τετράγωνο στεφάνι προσέχοντας η εγκοπή του στεφανιού να βρίσκεται στην αριστερή μεριά του φωτιστικού (βήμα 9 και 10 σελ.5).

ΧΩΝΕΥΤΗ ΤΟΠΟΘΕΤΗΣΗ ΤΟΥ ΦΩΤΙΣΤΙΚΟΥ ΣΕ ΨΕΥΔΟΡΟΦΗ

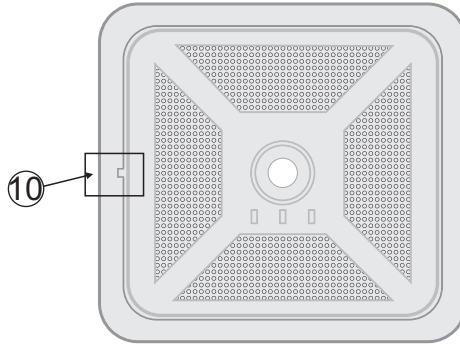

ΕΠΙΦΑΝΕΙΑΚΗ ΤΟΠΟΘΕΤΗΣΗ ΤΟΥ ΦΩΤΙΣΤΙΚΟΥ

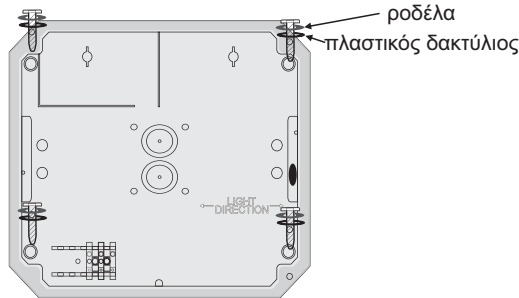
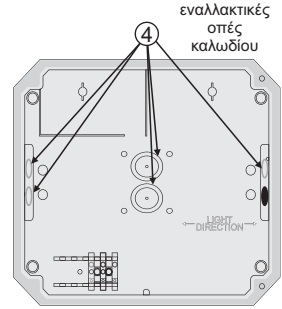
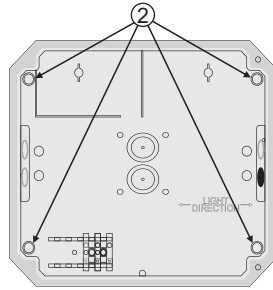
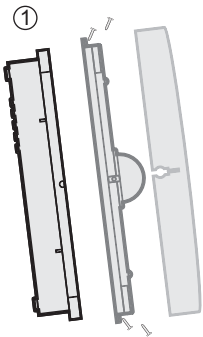

1. Αποσπάστε το αντανακλαστικό πιέζοντας με ένα ίσιο καταβιδί. Στη συνέχεια ξεβιδώστε τις βίδες χωρίς να τις αφαιρέσετε και αποσπάστε το κρύσταλλο.
2. Ανοίξτε με ένα τρυπάνι (3,5mm) στα 4 σημεία του πλαστικού.
3. Σημαδέψτε στην οροφή τις 4 τρύπες που δημιουργήθηκαν στο προηγούμενο βήμα και αφού ανοίξετε τις τρύπες στον τοίχο τοποθετήστε τα 4 παρεχόμενα ούπατ.
4. Αν δεν εξυπηρετεί η ανοιχτή οπή για το καλώδιο, τοποθετήστε το παρεχόμενο πώμα στην ανοιχτή οπή και τρυπήστε τη βάση σε ένα από τα σημεία που επιθυμείτε. Ακολουθείστε το βήμα 3 των οδηγιών εγκατάστασης.
5. Στερεώστε στον τοίχο τη βάση βιδώνοντας τις 4 παρεχόμενες βίδες με μια ροδέλα και ένα πλαστικό δακτύλιο στην κάθε οπή.
6. Επανατοποθετήστε τα εξαρτήματα που αποσπάσατε στο βήμα 1.

ΧΑΡΑΚΤΗΡΙΣΤΙΚΑ LED

	GR-490/WP	GR-491/WP	GR-492/WP	GR-493/WP
Κατασκευαστής	Olympia Electronics A.E.			
Αριθμός μοντέλου	0405183			
Περιοχή τάσης λειτουργίας	3-3,1V DC		2,8-2,9V DC	
Ονομαστική ισχύς	2W		1W	
Συνδέσεις	Σταθερή σύνδεση μεταξύ κύριας πλακέτας και πλακέτας LED			
Θερμοκρασία (tc)	65 °C μέγιστο σε οποιοδήποτε σημείο της πλακέτας			

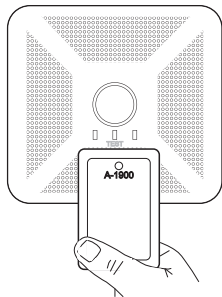

Λειτουργίες Ελέγχου και Μηδενισμού με την κάρτα ελέγχου A-1900 (δεν περιλαμβάνεται και είναι διαθέσιμη κατόπιν παραγγελίας).

Για τον έλεγχο (test) θα πρέπει να τοποθετήσετε την κάρτα μπροστά από την ένδειξη TEST και να την απομακρύνετε άμεσα. Για τον έλεγχο Αυτονομίας θα πρέπει να τοποθετήσετε την κάρτα μπροστά από την ένδειξη TEST κρατώντας την για 5 έως 10 δευτερόλεπτα και να την απομακρύνετε.

Για τον μηδενισμό σφαλμάτων θα πρέπει να τοποθετήσετε την κάρτα μπροστά από την ένδειξη TEST κρατώντας την για 10 έως 15 δευτερόλεπτα και να την απομακρύνετε.

Σημείωση: LED= φωτοεκπέμπουσα δίοδος.

ΕΠΕΞΗΓΗΣΗ ΑΥΤΟΚΟΛΛΗΤΟΥ ΣΗΜΑΝΣΗΣ:

X: Με ενσωματωμένη μπαταρία

0: Ασφαλείας μη συνεχούς λειτουργίας (*)

A: Περιέχει συσκευή ελέγχου

E: Η φωτεινή πηγή δεν αντικαθίσταται

F: Περιέχει κύκλωμα αυτόματου ελέγχου

***90:** Για ένδειξη χρόνου λειτουργίας 90min (λεπτά)

180: Για ένδειξη χρόνου λειτουργίας 180min (λεπτά)

X|0|A|E|F|1|8|0

(*) Μη συνεχούς λειτουργίας: Το φωτιστικό ανάβει την πηγή φωτισμού, μόνον όταν έχει διακοπεί η τροφοδοσία από το δίκτυο.



ΠΡΟΣΟΧΗ : Μην κοιτάζετε απευθείας το αναμμένο LED.

ΠΡΟΣΟΧΗ!!!



Η πηγή φωτός που εμπεριέχεται σε αυτό το φωτιστικό δεν αντικαθίσταται. Όταν τελειώσει ο χρόνος ζωής της φωτεινής πηγής θα πρέπει να αντικατασταθεί ολόκληρο το φωτιστικό!

Αντικατάσταση μπαταρίας.

Πραγματοποιείται από εξειδικευμένο προσωπικό και μετά από διακοπή του δικτύου τροφοδοσίας.

1. Αποσπάστε το αντανακλαστικό πιέζοντας με ένα ίσιο κατσαβίδι. Στη συνέχεια ξεβιδώστε τις βίδες χωρίς να τις αφαιρέσετε και αποσπάστε το κρύσταλλο.
2. Αποσυνδέστε τον σύνδεσμο και αφαιρέστε την παλιά μπαταρία.
4. Συνδέστε την νέα μπαταρία ίδιου τύπου (βήμα 2 της διαδικασίας εγκατάστασης) και τοποθετήστε την στην θέση της παλιάς μπαταρίας.
5. Επανατοποθετήστε τα εξαρτήματα που αφαιρέσατε και τροφοδοτήστε τη συσκευή.

ΕΓΓΥΗΣΗ

Η Olympia Electronics εγγυάται την ποιότητα, την κατάσταση και τη λειτουργία των εμπορευμάτων. Η περίοδος της εγγύησης καθορίζεται στον επίσημο κατάλογο της Olympia Electronics, αλλά και στο τεχνικό φυλλάδιο που συνοδεύει κάθε προϊόν. Η παρούσα εγγύηση παύει να ισχύει, αν ο αγοραστής δεν ακολουθεί τις τεχνικές οδηγίες που περιλαμβάνονται στα επίσημα έγγραφα που δόθηκαν από την Olympia Electronics ή αν ο αγοραστής τροποποιήσει τα αγαθά που παρέχονται ή κάνει οποιαδήποτε επισκευή ή την εκ νέου ρύθμιση που γίνεται από τρίτο πρόσωπο, εκτός και αν η Olympia Electronics έχει πλήρως συμφωνήσει με αυτά, γραπτώς. Τα προϊόντα που έχουν υποστεί βλάβη μπορούν να επιστραφούν στις εγκαταστάσεις της εταιρίας μας για επιδιόρθωση ή αντικατάσταση, αρκεί να ισχύει η περίοδος της εγγύησης. Η Olympia Electronics διατηρεί το δικαίωμα να επισκευάσει ή να αντικαταστήσει τα επιστρεφόμενα εμπορεύματα και να χρεώσει ή όχι τον αγοραστή, ανάλογα με την αιτία της βλάβης. Η Olympia Electronics διατηρεί το δικαίωμα να χρεώσει ή όχι στον αγοραστή το κόστος μεταφοράς.

ΚΕΝΤΡΙΚΑ

72° χλμ. Π.Ε.Ο. Θεσσαλονίκης-Κατερίνης
Τ.Κ. 60300 Τ.Θ.06 Αιγίνιο Πιερίας Ελλάς

www.olympia-electronics.gr

info@olympia-electronics.gr