

**WASSERDICHTE IP65 SELBSTTESTENDE NOTLEUCHTEN IN BERESCHAFTSSCHALTUNG  
FÜR DEN DECKEN EIN- UND AUFBAU MIT DRAHTLOSER KUMMUNIKATION**



**TECHNISCHE DATEN** (zu den technischen Daten der LED siehe Seite 7)

	GR-490/WP/WL	GR-491/WP/WL	GR-492/WP/WL	GR-493/WP/WL
Versorgungsspannung	220-240V AC / 50-60Hz			
Maximale Leistungsaufnahme	3.9W / 4.4VA			
Batterie (Ni-Mh)	4.8V/1.2 Ah			
Batterieschutz	vor Überladung und vollständiger Entladung			
TX / RX-Frequenzbereich	868.150-868.450MHz			
TX Sendeleistung	11dBm			
Anzeigen	Lade LED, Lampenfehler LED, Batteriefehler LED, Magnetische Testkarte			
Batterieladezeit	24 Stunden			
Autonomie	1.5 Stunden			3 Stunden
Lichtquelle	1 weiße Power LED			
Intensität der Lichtquelle im Notbetrieb	280lm			140lm
Schutzgrad des Gehäuses	IP65			
Hergestellt nach	EN 60598-1, EN 60598-2-22, EN 55015, EN 61547, EN 61000-3-2, EN 61000-3-3, EN 62311, ETSI EN 303 446-1 V1.1.0, ETSI EN 300 220-2 V3.1.1			
Geeignete Umgebungstemperatur	5 bis 40 °C			
Relative Luftfeuchtigkeit	Bis zu 95%			
Material	ABS/PC, PC			
Abmessungen (LxBxH)	158 x 158 x 60,4mm (ohne dekorativen Ring)-195 x 195 x 60,4 (mit dekorativen Ring)			
Gewicht	580gr.			
Garantie	3 Jahre (1 Jahr für die Batterie)			

**Vielen Dank für Ihr Vertrauen in unsere Produkte  
Olympia Electronics - Europäischer Hersteller**

**ALLGEMEIN**

Notleuchten dieser Art werden in Innenräumen eingesetzt, wo sie vorgeschrieben sind (bis 40°C). Die Leuchten GR-490/WP/WL und GR-492/WP/WL sind geeignet für die Beleuchtung von Korridoren und die GR-491/WP/WL und GR-493/WP/WL für die Beleuchtung von Freiflächen (verschiedene Linsen). Jede Leuchte muss dauerhaft mit der Versorgungsspannung verbunden sein. Im normalen Betrieb wird die Batterie geladen. Bei Ausfall der Stromversorgung, wechselt die Leuchte automatisch in den Notbetrieb um und die LED wird von der Batterie versorgt. Nach Wiederherstellung der Stromversorgung kehrt die Leuchte, wieder in den normalen Betrieb, zurück.

**INSTALLATION**

Für die Installation der Notleuchte, folgen Sie bitte den Anweisungen auf Seite 4-6.

**BATTERIELADEVORGANG**

Das Laden der Batterie wird vollautomatisch überwacht. Hierdurch wird die bestmögliche Batteriepfege erreicht und die Lebensdauer der Batterie verlängert. Ist die Batterie vollständig geladen, schaltet die Leuchte in den Modus der Erhaltungsladung um.

**BATTERIETRENNUNG**

Im Falle eines Stromausfalls und einer Entladung der Batterie, wechselt die Notleuchte in den Batterietrennungsmodus um. In diesem Modus wird die Leuchte in den Ruhezustand versetzt und die Stromentnahme aus der Batterie ist vernachlässigbar gering, sodass sie vor einer Tiefentladung geschützt ist.

**MANUELLER FUNKTIONSTEST  
MIT TESTKARTE (SEPARAT BESTELLEN)**

Dieser Test wird mit der Testkarte A-1900 durchgeführt (Seite 7). Der manuelle Test überprüft den Led-Streifen sowie auch den Steuerschaltkreis der Leuchte. Während des Tests muss die Leuchte an die Stromversorgung angeschlossen und die Batterie mit der Leuchte verbunden sein. Während des Tests blinkt die Lampenfehler-LED.

**MANUELLER AUTONOMIETEST**

Um diesen Test durchzuführen muss die Leuchte an die Stromversorgung angeschlossen und die Batterie mit der Leuchte verbunden sein. Hält man die Testkarte A-1900 für 5-10 Sekunden auf die Leuchte, dann beginnt ein manueller Autonomietest. Die Leuchte wechselt in den Notbetrieb um, die Lade-LED wird ausgeschaltet und die Batteriefehler-LED beginnt zu blinken.

Der Test wird durchgeführt, bis die Batterie vollständig entladen ist. Fällt die Entladezeit der Batterie unter den Nennwert (1,5 oder 3 Stunden) leuchtet die Batteriefehler-LED dauerhaft auf und die Batterie muss ersetzt werden. Ist die Entladezeit gleich oder über den Nennwert (1,5 oder 3 Stunden) dann wechselt die Leuchte in den Lademodus um. Die Batterie wird aufgeladen und die Lade-LED beginnt zu blinken bis dieser Vorgang beendet ist.

#### AUTOMATISCHER FUNKTIONSTEST

Gleiche Funktionsart wie der manuelle Test. Nur hier wird der Test automatisch, alle 15 Tage, durchgeführt. Während des Tests muss die Leuchte an die Stromversorgung angeschlossen und die Batterie mit der Leuchte verbunden sein.

#### AUTOMATISCHE ÜBERPRÜFUNG DER AUTONOMIE

Diese Kontrolle prüft die Autonomie der Batterie und findet alle 6 Monate statt. Zur Durchführung des Tests, muss die Leuchte an die Stromversorgung angeschlossen und die Batterie verbunden und vollständig aufgeladen sein. Ist die Batterie nicht vollständig aufgeladen, wird der Test verschoben, bis der maximale Batterieladezustand erreicht ist. Fällt die Entladezeit während der automatischen Überprüfung unter den Nennwert, leuchtet die Batteriefehler-LED dauerhaft auf und die Batterie muss ersetzt werden.

#### NOTBETRIEB

Die Autonomie der Batterie während des Notbetriebs muss mindestens dem in der Tabelle auf Seite 1 angegebenen Werten entsprechen (1.5 oder 3 Stunden). Während des Notbetriebs wird gleichzeitig die Funktion des LEDs überprüft.

#### LÖSCHEN

##### DER FEHLERBENACHRICHTIGUNGEN

Um die Fehlerbenachrichtigungen zu löschen, müssen Sie die Testkarte A-1900 für 10-15 Sekunden auf der Test-LED der Notleuchte legen und erst dann entfernen wenn diese gelöscht sind. Nun wird die Leuchte in den normalen Betriebsmodus versetzt.

#### DRAHTLOSE KOMMUNIKATION

Die Modelle WL können über Funk mit der Olympia Wireless Überwachungszentrale GR-7610 für Einzelbatterieleuchten, kommunizieren.

#### WICHTIG!!!

1. Installations- und Wartungsarbeiten dürfen nur von Fachpersonal durchgeführt werden.
2. Der Leuchte muss einer Sicherung entsprechend der Gesamtleistung vorgeschaltet sein, bevor man sie an die Versorgungs-

spannung anschließt.

3. Im Falle eines Batterie- oder Led-Wechsels, müssen diese durch original Ersatzteile und von kompetenten Fachpersonal ersetzt werden.

4. Wenn die Notleuchte, für einen längeren Zeitraum als 2 Monate nicht benutzt wird, muss die Batterie von der Leuchte getrennt werden, indem man den Stecker der Batterie abzieht.

5. **Die Batterien dürfen nicht in normale Abfallbehälter entsorgt werden, sondern nur in spezielle Batterie-Recyclingcontainer. Nicht ins Feuer werfen.**



#### Bedeutung der Kontroll-Led:

(bei Anschluss an die Versorgungsspannung)

##### Charge

**An:** Aufgeladene Batterie.

**Off:** Die Batterie wird nicht aufgeladen oder ist nicht an der Leuchte angeschlossen.

**Blinkend:** Die Batterie lädt normal.

##### Lamp Fault

**On:** Defekte LED.

**Off:** Normaler Betrieb der LED.

**Blink:** LED-Test wird durchgeführt.

##### Battery Fault

**Aus:** Batterie ist OK.

**Blinkend (mit Charge Symbol an):**

Schwache Batterie. Muss ausgewechselt werden.

**Blinkend (mit Charge Symbol aus):**

Autonomie-Test wird durchgeführt.

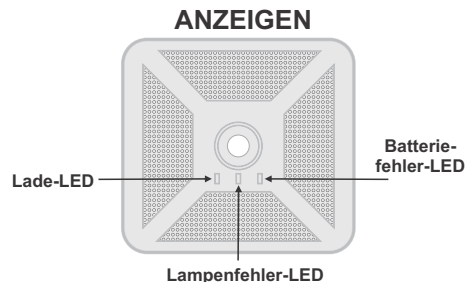

## Anzeigen des drahtlosen Kommunikationsmoduls

Die **obere LED** (LD3-grün) zeigt die Netzwerkverbindung an.

Diese LED kann nach folgenden Mustern blinken:

1. Ständig AN: Das Modul hat eine direkte Verbindung zu einem Gateway hergestellt, und mindestens ein weiteres Gateway steht für eine alternative Route zur Verfügung.
2. Sehr Schnelles Blinken [5 mal / s]: Das Modul hat eine direkte Verbindung zu einem Gateway hergestellt, aber keine alternative Route steht zur Verfügung.
3. Schnelles Blinken [2 mal / s]: Das Modul hat eine Verbindung zu einer anderen Leuchte oder einem Signalverstärker (Extender) hergestellt und mindestens eine weitere Route steht als alternative Lösung zur Verfügung.
4. Langsames Blinken [1 Sekunde EIN / 1 Sekunde AUS]: Das Modul hat eine Verbindung zu einer einzelnen Leuchte bzw Extender hergestellt, und es steht keine alternative Route zur Verfügung.
5. LED Anzeige AUS: Das Gerät ist nicht angeschlossen.

Die **mittlere LED** (LD2-grün) zeigt die empfangene Signalstärke (RSSI) des Moduls an.

Diese LED kann nach folgenden Mustern blinken:

1. Sehr schnelles Blinken [5 mal / s]: Empfangene Signalstärke ist ausgezeichnet.
2. Schnelles Blinken [2 mal / s]: Die empfangene Signalstärke ist sehr gut.
3. Langsames Blinken [1 Sekunde EIN / 1 Sekunde AUS]: Die empfangene Signalstärke ist für eine zuverlässige Kommunikation akzeptabel.
4. Sehr langsam [2 Sekunden EIN / 2 Sekunden AUS]: Die empfangene Signalstärke ist für eine zuverlässige Kommunikation nicht akzeptabel oder es gibt kein Signal.

Die **untere LED** (LD1-rot) zeigt den Betriebsstatus an.

Diese LED kann nach folgenden Mustern blinken:

1. Sehr schnelles Blinken [5 mal / s]: Das Modul ist nicht richtig eingestellt. In diesem Fall muss die Taste länger als 2 Sekunden gedrückt werden, um beim Modul wieder die Werkseinstellungen, einzustellen.
2. Reguläres Blinken [2 mal / s]: Das Modul arbeitet ordnungsgemäß.

### Tastenfunktionalität:

Die Onboard-Taste hat folgende Funktionen:

1. Kurzes Drücken (<2 ") : Eine Statusmeldung der Leuchte wird an das Gateway des drahtlosen Netzwerks gesendet.
2. Langes Drücken (> 2 ") : Werkseinstellungen werden wieder eingestellt.

### Standardeinstellungen:

- SID: 00000001
- RF Channel: 13 ( 869.525MHz )

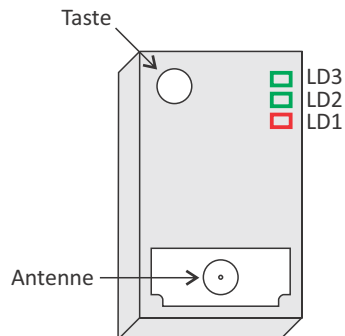

## INSTALLATIONSANWEISUNGEN

①

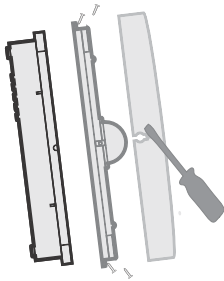

②

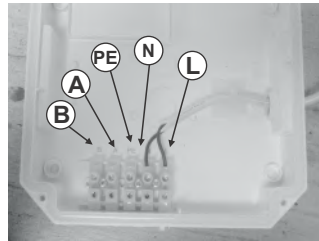
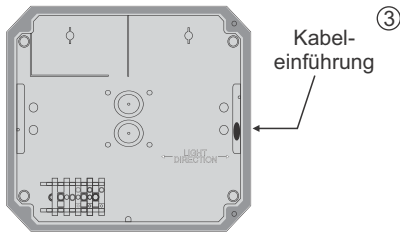
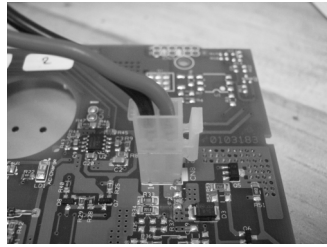

### Installationsanweisungen

- Entfernen Sie die vordere Abdeckung der Leuchte mit einem flachen Schraubenzieher. Die 4 Schrauben lösen und dann den Diffusor entfernen.
- Verbinden Sie nun das Kabel der Batterie mit dem entsprechenden Stecker auf der Leiterplatte.
- Benutzen Sie immer ein rundes Kabel mit einem Durchmesser von 5-10mm (H05RN-F Type 2x1mm<sup>2</sup> oder eins mit mindestens ähnlichen mechanischen und elektrischen Eigenschaften). Das Kabel darf nicht verformt werden. (Diese Anforderung ist wichtig um die Isolierung IP zu gewährleisten).** Die mitgelieferte Dichtung in die Öffnung der Kunststoffbasis installieren und ein Loch mit einem kleinen Schraubenzieher in der Mitte der Dichtung bohren. Führen Sie das Stromkabel durch die Öffnung. Schließen Sie die Kabel an, wie im Foto gezeigt wird (10A max). Die Polarität der Versorgungsspannung ist nicht relevant. Verwenden Sie die mitgelieferte selbstklebende Unterlage und den Kabelbinder, um das Kabel zu sichern.
- Bringen Sie den Diffusor wieder an, indem Sie die 4 Schrauben an ziehen (Drehmoment 0,9 N\*m).

**WICHTIG!!** Nach der Installation muss die Leuchte mindestens 24 Stunden zum Aufladen der Batterie, an das Stromnetz angeschlossen sein. So wird die maximale Autonomie des Akkus erreicht.

#### GR-490/WP/WL, GR-492/WP/WL

Korridor-  
beleuchtung

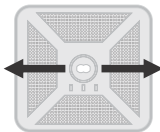

**Vorsicht!!!**  
*Achten Sie während der Installation auf die Lichtrichtung.*

#### GR-491/WP/WL, GR-493/WP/WL

Freiflächen-  
beleuchtung



## MONTAGE IN ABGEHÄNGTER DECKE

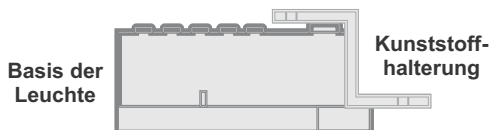
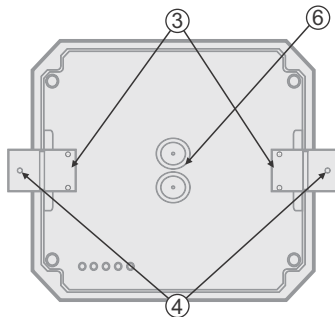
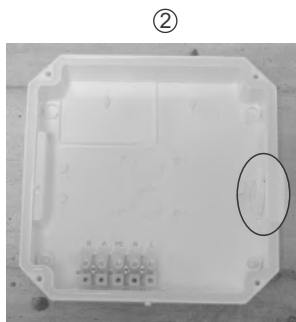
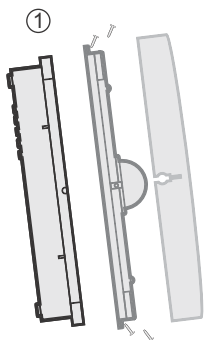

**Erforderliche Öffnung**  
**14.5x14.5cm**

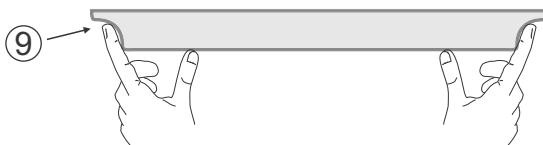
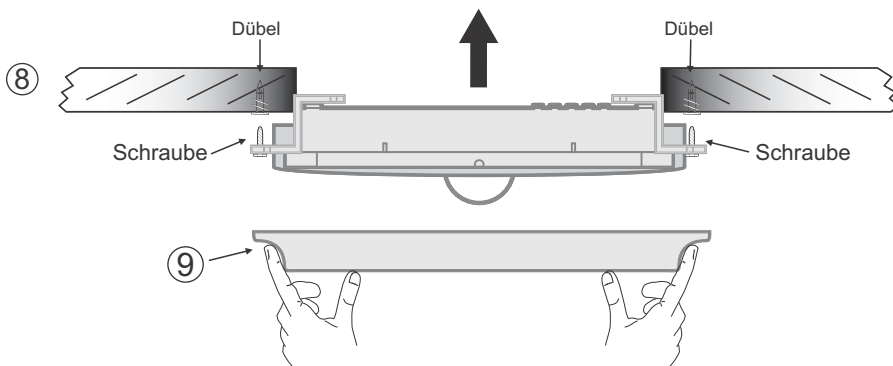

1. Entfernen Sie die vordere Abdeckung mit einem flachen Schraubenzieher und lösen Sie die vier Befestigungsschrauben (Abb. 1), um den Diffusor zu entnehmen.
2. Installieren Sie die mitgelieferte Dichtung (Abb. 2).
3. Montieren Sie die zwei Kunststoffhalterungen mit den vier Schrauben (Abb. 3).
4. Markieren Sie die zwei Löcher der Ecken an der Decke.
5. Stecken Sie die zwei mitgelieferten Dübel in die markierten Löcher ein.
6. Öffnen Sie ein Loch auf der Kunststoffbasis der Leuchte und folgen Sie Schritt 3, Seite 4, der Installationsanweisungen.
7. Die vordere Abdeckung und den Diffusor wieder an die Leuchte anbringen.
8. Befestigen Sie die Leuchte mit den mitgelieferten Schrauben an die Decke (Abb.8).
9. Installieren Sie den mitgelieferten Dekorring an die Leuchte (Abb. 9). Die Kerbe des Dekorings muss sich auf der linken Seite der Leuchte befinden (Seite 6, Abb.10).

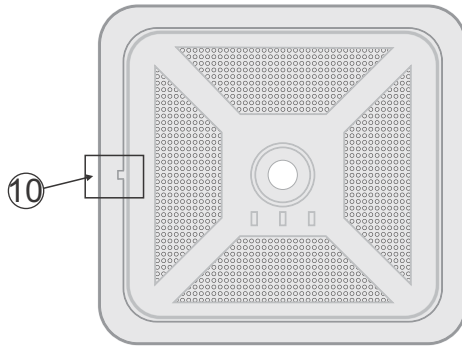

### OBERFLÄCHEN-DECKENMONTAGE

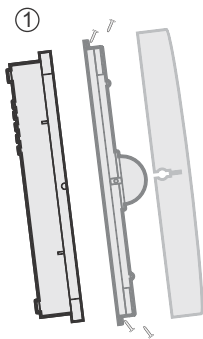

⑤

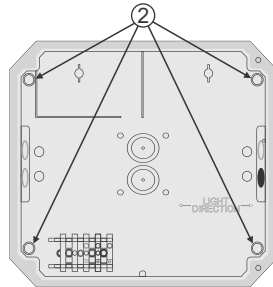

alternative  
Kabeleinführungslöcher

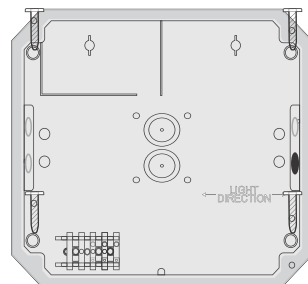
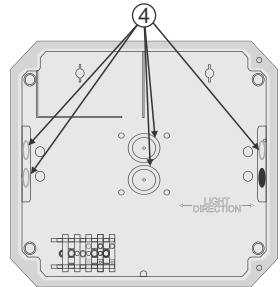

1. Entfernen Sie die vordere Abdeckung mit einem flachen Schraubenzieher. Lösen Sie dann die vier Befestigungsschrauben, und entfernen Sie den Diffusor.
2. Öffnen Sie 4 Löcher an der Basis mit einem Bohrer (3,5 mm).
3. Markieren Sie an der Decke die vier Löcher, die im vorherigen Schritt entstanden sind, und stecken Sie nach dem Öffnen der Löcher die 4 mitgelieferten Dübel ein.
4. Wenn die Kabeleinführungsöffnung nicht geeignet ist, verwenden Sie die mitgelieferten Dichtungen, um die Löcher zu schließen, und öffnen Sie ein weiteres Kabeleinführungslöcher. Folgen Sie Schritt 3, Seite 4, der Installationsanweisung.
5. Montieren Sie die Basis an der gewünschten Stelle mit den mitgelieferten Schrauben (Abb 5).
6. Installieren Sie die Abdeckung und den Diffusor, die in Schritt 1 entfernt wurde, wieder an die Leuchte.

## TECHNISCHE DATEN DES LED-MODULS

	GR-490/WP/WL	GR-491/WP/WL	GR-492/WP/WL	GR-493/WP/WL
Hersteller	Olympia Electronics S.A.			
Modellnummer	0405183			
Spannungsbereich	3-3,1V DC		2,8-2,9V DC	
Nennleistung	2W		1W	
Verbindungen	Feste Kabelverbindung zwischen der Hauptplatine und dem Led-Modul			
Gehäusetemperatur	Maximal 65 °C auf der gesamten Leiterplatte			

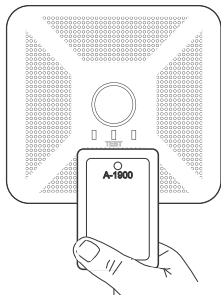

### Testkontrolle mit der Karte A-1900

(nicht im Lieferumfang enthalten).

Um den Test durchzuführen, müssen Sie die Testkarte vor die Test-Anzeige kurz anlegen und sofort entfernen.

Um den Autonomietest durchzuführen müssen Sie die Testkarte auf die Anzeige legen und nach 5-10 Sekunden entfernen.

Um die Fehlerbenachrichtigungen zu löschen müssen Sie die Testkarte auf die Anzeige legen und nach 10-15 Sekunden entfernen.

**Anmerkung:** LED = Light Emitting Diode (Leuchtdiode)

**Erläuterungen zu den Kennzeichnungen auf dem Produktetikett:**

**X:** Mit fest integrierter Batterie

**0:** Bereitschaftsschaltung(\*)

**A:** Testgerät im Lieferumfang enthalten

**B:** Fernbedientes Restmode im Lieferumfang

**C:** Inhibitmodus enthalten

**E:** Leuchtmittel nicht austauschbar

**F:** Enthält eine automatische Steuerschaltung IEC 61347-2-7 bezeichnet als **EL-T**

**90:** Dauer des Notbetriebes 1.5 Stunden

**180:** Dauer des Notbetriebes 3 Std.

**X 0 | A B C E F | 1 8 0**

**(\*) Bereitschaftsschaltung:** Die Leuchte leuchtet nur bei Ausfall der Versorgungsspannung.

**Dauerschaltung:** Die Leuchte leuchtet durchgehend auch bei normaler Stromversorgung.



**Achtung - Klasse 1M LED-Strahlung Schauen Sie nicht direkt in die leuchtende LED**

### **ACHTUNG!!!**



*Das Leuchtmittel dieser Leuchte ist nicht austauschbar.*

*Wenn das Leuchtmittel das Ende seiner Lebensdauer erreicht hat, muss die gesamte Leuchte ausgetauscht werden.*

### **Batteriewechsel**

**Nach Unterbrechung der Stromversorgung, darf die Batterie nur von geeignetes Fachpersonal gewechselt werden.**

1. Entfernen Sie die vordere Abdeckung mit einem flachen Schraubenzieher. Lösen Sie dann die vier Befestigungsschrauben, und entfernen Sie den Diffusor.
3. Verbindungsstecker trennen und Batterie entfernen.
4. Neue Batterie des gleichen Typs anschließen (wie in Schritt 2 der Installation) und in die selbe Stelle einlegen.
5. Montieren Sie die Teile, die in Schritt 1 entfernt wurden, wieder an die Leuchte und schließen Sie sie an die Netzspannung an.

## **GARANTIE**

Olympia Electronics garantiert die Qualität, den Zustand und die gute Funktionsfähigkeit der Ware. Die Garantiezeit wird im offiziellen Katalog von Olympia Electronics, sowie in den jedem Produkt beiliegenden technischen Datenblättern, angegeben.

Die Garantie ist ungültig wenn:

- der Verbraucher nicht die Gebrauchsanweisungen folgt.
- der Verbraucher selbst das Produkt umbaut und ändert.
- eine dritte Person, außer den Technikern von Olympia Electronics, das Produkt repariert ohne die schriftliche Genehmigung des Herstellers.

Defekte Produkte können innerhalb der Garantiezeit zur Reparatur oder zum Austausch an unsere Firmenadresse eingesandt werden. Olympia Electronics behält sich das Recht vor, eingesandte Ware zu reparieren oder zu ersetzen und dies dem Käufer, je nach Ursache des Schadens, in Rechnung zu stellen. Olympia Electronics behält sich ebenfalls das Recht vor, dem Käufer die Transportkosten zu berechnen.

Notleuchten werden von Olympia Electronics erst dann ersetzt, wenn sich dies durch unsere technische Abteilung als notwendig erweist. Im Falle des Ersatzes einer defekten Notleuchte werden weder die Kosten für die Entfernung des fehlerhaften Produktes, noch die Kosten für die Installation des neuen Produktes von Olympia Electronics übernommen. Und dies weil die Installation des gekauften Produktes nicht Teil der zwischen den Verkäufer und den Verbraucher vereinbarten vertraulichen Verpflichtungen ist.

## **FIRMENSITZ**

72 km Umgehungsstraße Thessaloniki – Katerini, PLZ 60300,  
Postfach 06 Eginio Pierias Griechenland  
[www.olympia-electronics.gr](http://www.olympia-electronics.gr)  
[info@olympia-electronics.gr](mailto:info@olympia-electronics.gr)