

Περιεχόμενα Συσκευασίας

- 1 Μπουτόν
- 1 Εξαρτήματα τοποθέτησης
- 1 Οδηγία χρήσεως
- 1 Κλειδί επαναφοράς

Γενικά

Πρόκειται για μπουτόν ειδικών εφαρμογών.

Το BS-536/B χρησιμοποιείται συνήθως για χειροκίνητο σταμάτημα της διαδικασίας κατάσβεσης ή γενικά σαν χειροκίνητο STOP.

Το BS-536/G για άνοιγμα-απελευθέρωση πόρτας ασφαλείας.

Το BS-536/W για μη τυποποιημένες ειδικές χρήσεις.

Η λειτουργία τους είναι πολύ απλή. Αρκεί να πιέσετε το διαφανές προστατευτικό κάλυμμα και το μπουτόν ενεργοποιείται. Στην περίπτωση αυτή το προστατευτικό κάλυμμα δεν σπάει αλλά μπορείτε να το επαναφέρετε στην αρχική του θέση με το πλαστικό κλειδί. Έτσι μπορείτε να κάνετε τη δοκιμή του μπουτόν για τη σωστή λειτουργία του χωρίς να καταστρέφεται το τζάμι του σε κάθε έλεγχο και συντήρηση του συστήματος.

ΤΟΠΟΘΕΤΗΣΗ ΚΑΙ ΣΥΝΔΕΣΗ

Για την τοποθέτηση ανατρέξτε στις παρακάτω εικόνες. Εσωτερικά η συσκευή περιέχει τριπολική κλέμμα, με ενδείξεις NC, C, NO, που αντιστοιχούν στις επαφές του διακόπτη. Ο τρόπος σύνδεσης εξαρτάται από τη χρήση του μπουτόν. Μία τυπική συνδεομολογία για το BS-536/B σε πίνακα κατάσβεσης BS-627 υπάρχει στο παρακάτω σχήμα.

Τα μπουτόν μπορούν να συνεργαστούν με το BOX-538 για χώρους στους οποίους είναι απαραίτητος ο βαθμός προστασίας IP65.

Οδηγίες Εγκατάστασης

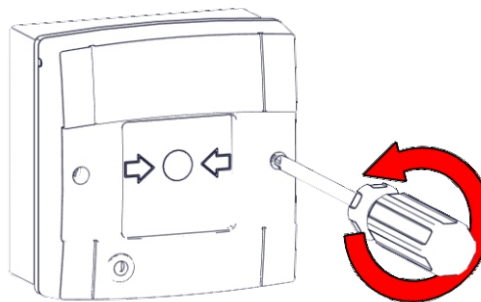

Αφαιρέστε τις βίδες συγκράτησης της πρόσοψης του μπουτόν.

1

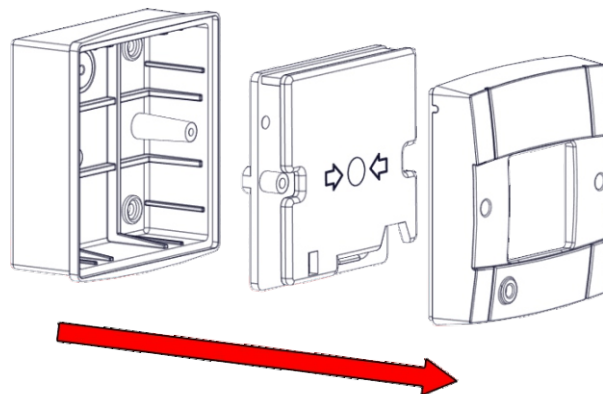

2

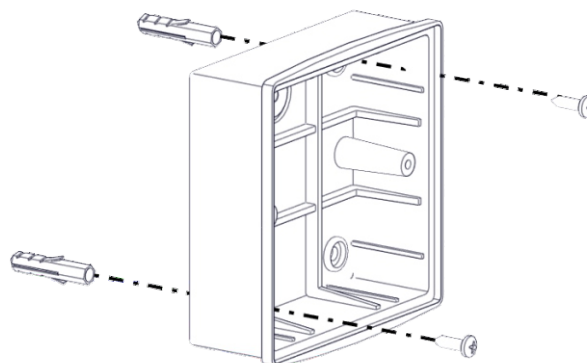

3

Συνδεομολογία

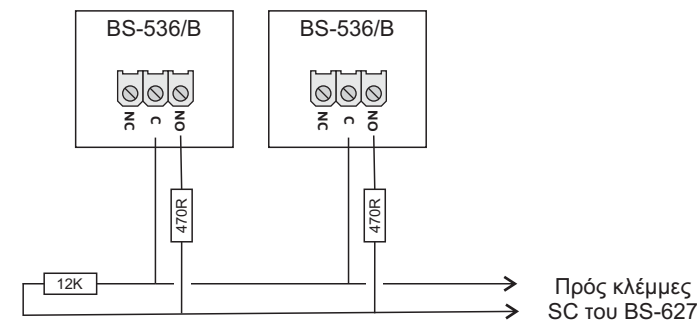

4

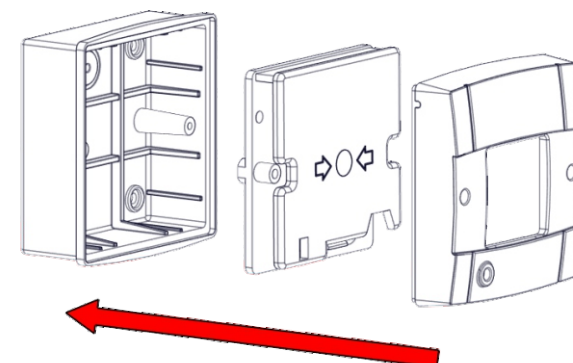

5

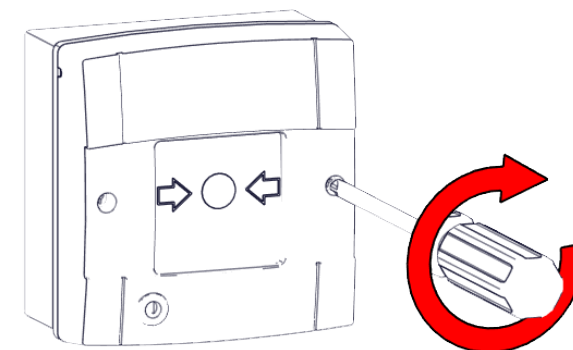

6

Διαστάσεις

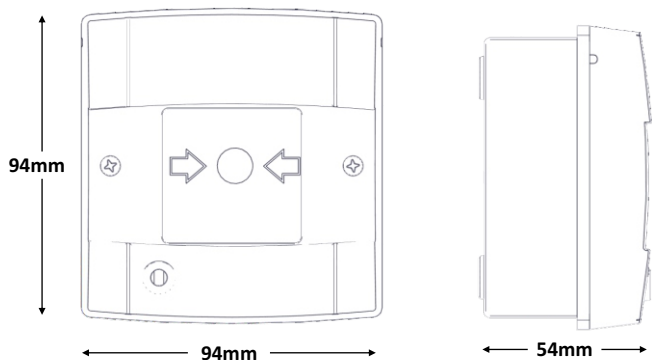

ΤΕΧΝΙΚΑ ΧΑΡΑΚΤΗΡΙΣΤΙΚΑ

BS-536/G **BS-536/B** **BS-536/W**

ΤΑΣΗ ΤΡΟΦΟΔΟΣΙΑΣ	12-30V DC		
ΜΕΓΙΣΤΟ ΡΕΥΜΑ	5A		
ΤΥΠΟΣ	TYPE A		
ΧΡΗΣΗ	Σε εσωτερικούς χώρους, επιτοίχια τοποθέτηση		
ΚΑΤΑΣΚΕΥΑΖΕΤΑΙ ΣΥΜΦΩΝΑ ΜΕ	EN 12093-3: 2003		
ΕΥΡΟΣ ΘΕΡΜΟΚΡΑΣΙΑΣ ΛΕΙΤΟΥΡΓΙΑΣ	0 έως 60 °C		
ΒΑΘΜΟΣ ΠΡΟΣΤΑΣΙΑΣ ΠΕΡΙΒΛΗΜΑΤΟΣ	IP20		
ΣΧΕΤΙΚΗ ΥΓΡΑΣΙΑ	Μέχρι 95%		
ΧΡΩΜΑ	Πράσινο	Μπλε	Λευκό
ΥΛΙΚΑ ΚΑΤΑΣΚΕΥΗΣ	ABS/PC		
ΤΥΠΙΚΟ ΒΑΡΟΣ	200 γρ.		
ΕΓΓΥΗΣΗ	2 χρόνια		

Εγγύηση

Η Olympia Electronics εγγυάται την ποιότητα, την κατάσταση και τη λειτουργία των εμπορευμάτων. Η περίοδος της εγγύησης καθορίζεται στον επίσημο κατάλογο της Olympia Electronics, αλλά και στο τεχνικό φυλλάδιο που συνοδεύει κάθε προϊόν. Η παρούσα εγγύηση παύει να ισχύει, αν ο αγοραστής δεν ακολουθεί τις τεχνικές οδηγίες που περιλαμβάνονται στα επίσημα έγγραφα που δόθηκαν από την Olympia Electronics ή αν ο αγοραστής τροποποιήσει τα αγαθά που παρέχονται ή κάνει οποιαδήποτε επισκευή ή την εκ νέου ρύθμιση που γίνεται από τρίτο πρόσωπο, εκτός και αν η Olympia Electronics έχει πλήρως συμφωνήσει με αυτά, γραπτώς. Τα προϊόντα που έχουν υποστεί βλάβη μπορούν να επιστραφούν στις εγκαταστάσεις της εταιρίας μας για επιδιόρθωση ή αντικατάσταση, αρκεί να ισχύει η περίοδος της εγγύησης. Η Olympia Electronics διατηρεί το δικαίωμα να επισκευάσει ή να αντικαταστήσει τα επιστρεφόμενα εμπορεύματα και να χρεώσει ή όχι τον αγοραστή, ανάλογα με την αιτία της βλάβης. Η Olympia Electronics διατηρεί το δικαίωμα να χρεώσει ή όχι στον αγοραστή το κόστος μεταφοράς.



72° χλμ. Π.Ε.Ο. Θεσσαλονίκης-Κατερίνης
Τ.Κ. 60300 Τ.Θ.06 Αιγίνιο Πτερίας Ελλάς
www.olympia-electronics.com
info@olympia-electronics.gr



BS-536/G, BS-536/B & BS-536/W

ΜΠΟΥΤΟΝ ΓΕΝΙΚΗΣ ΧΡΗΣΗΣ

Ευχαριστούμε που επιλέξατε ένα Ελληνικό προϊόν της
Olympia Electronics.
“ΠΙΣΤΕΥΟΥΜΕ ΣΤΗΝ ΕΛΛΑΔΑ - ΠΑΡΑΓΟΥΜΕ ΣΤΗΝ ΕΛΛΑΔΑ”.