



Environmental Friendly Company

Η Olympia Electronics SA υπογραμμίζει τη δέσμευσή της να υποστηρίξει και να προωθεί τη βιώσιμη ανάπτυξη και τις αρχές της Εταιρικής Κοινωνικής Ευθύνης μέσα από μια παγκόσμια στρατηγική.

Η εταιρεία δραστηριοποιείται στον τομέα της παραγωγής ολοκληρωμένων συστημάτων ασφαλείας και εφαρμόζει πρακτικές που στοχεύουν στην προστασία του περιβάλλοντος, στην προσθήκη κοινωνικής αξίας και στην ανάπτυξη της εταιρικής κοινωνικής ευθύνης.



GR-250 SERIES



www.olympia-electronics.com

Φ-002-065



www.olympia-electronics.com



Ισχύς • Αξιοπιστία • Ασφάλεια

GR-250 SERIES

Συνδυάζοντας προηγμένη τεχνολογία LED με ένα ανθεκτικό περίβλημα πιστοποίησης IP65, το GR-250 εξασφαλίζει αξιόπιστη λειτουργία τόσο σε εσωτερικές όσο και σε εξωτερικές εγκαταστάσεις. Σχεδιασμένο για να παρέχει αποτελεσματικό φωτισμό ασφαλείας σε μεγάλους χώρους, το GR-250 διατίθεται σε πολλαπλές επιλογές φωτεινής ροής και ενσωματώνει προηγμένες δυνατότητες παρακολούθησης, καθιστώντας το ιδανικό για ένα ευρύ φάσμα εμπορικών, βιομηχανικών και δημόσιων έργων. Η στιβαρή κατασκευή και ο σύγχρονος σχεδιασμός του εξασφαλίζουν μακροχρόνια απόδοση με ελάχιστες απαιτήσεις συντήρησης. Είτε εγκαθίσταται σε αποθήκες, βιομηχανικές εγκαταστάσεις, χώρους στάθμευσης, συγκοινωνιακούς κόμβους ή δημόσια κτίρια, το GR-250 προσφέρει την ασφάλεια, την ορατότητα και την αξιοπιστία που απαιτούνται κατά τη διάρκεια έκτακτων καταστάσεων.

ΚΟΡΥΦΑΙΑ ΧΑΡΑΚΤΗΡΙΣΤΙΚΑ

Ανθεκτική προστασία Ip65

Σχεδιασμένο για απαιτητικά εσωτερικά και εξωτερικά περιβάλλοντα, προσφέροντας υψηλό επίπεδο προστασίας από τη σκόνη και την εισχώρηση νερού.

Ευέλικτες επιλογές φωτεινής ροής

Διατίθεται σε πολλαπλές εκδόσεις φωτεινής ροής, καλύπτοντας τις απαιτήσεις διαφορετικών εφαρμογών και υψών εγκατάστασης.

Εύκολη εγκατάσταση

Κατάλληλο για τοποθέτηση σε τοίχο ή οροφή, με πρακτικό σύστημα εγκατάστασης που μειώνει τον χρόνο τοποθέτησης.

Αξιοπιστία μεγάλης διάρκειας ζωής

Σχεδιασμένο με υψηλής ποιότητας εξαρτήματα και προηγμένα ηλεκτρονικά κυκλώματα, εξασφαλίζοντας μακροχρόνια λειτουργία και μειωμένο κόστος συντήρησης.

Ισχυρός φωτισμός ασφαλείας για απαιτητικά περιβάλλοντα



ΔΙΑΣΤΑΣΕΙΣ

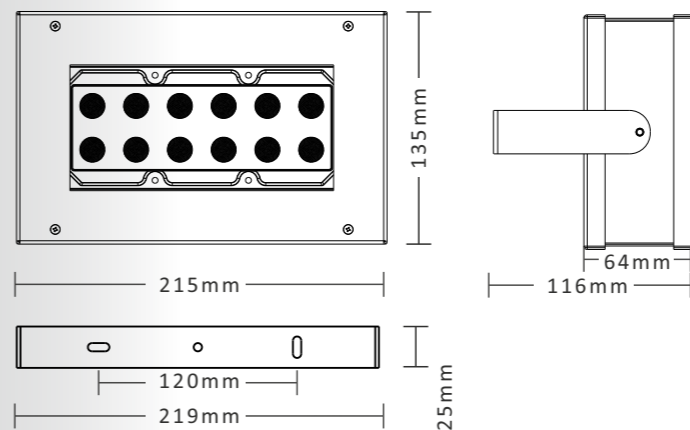

ΜΕΘΟΔΟΙ ΤΟΠΟΘΕΤΗΣΗΣ

Τοποθέτηση σε τοίχο

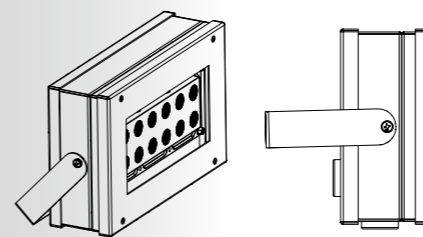

Τοποθέτηση σε οροφή

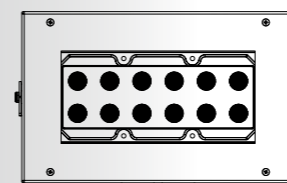
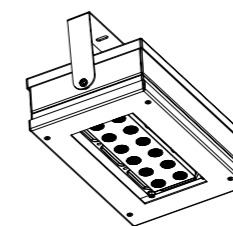

LED υψηλής απόδοσης παρέχουν ισχυρό και ομοιόμορφο φωτισμό ασφαλείας, εξασφαλίζοντας ασφαλή εκκένωση και βελτιωμένη ορατότητα σε καταστάσεις έκτακτης ανάγκης.

Το φωτιστικό ασφαλείας GR-250 έχει αναπτυχθεί για να ανταποκρίνεται στις απαιτητικές ανάγκες των σύγχρονων εγκαταστάσεων ασφαλείας. Η υψηλή φωτεινή του απόδοση και η ανθεκτική κατασκευή του το καθιστούν ιδανική λύση για:

- Βιομηχανικές εγκαταστάσεις
- Αποθήκες και κέντρα logistics
- Χώροι στάθμευσης (parking)
- Δημόσια κτίρια
- Εμπορικοί χώροι
- Υποδομές μεταφορών
- Εξωτερικές οδοί διαφυγής